

Sicherheitshinweise

1. Stellen Sie zunächst sicher, dass Sie alle Anweisungen gelesen und verstanden haben, bevor Sie mit der Installation des Wandhalters beginnen.
2. Die Wand / Installationsoberfläche muss die kombinierte Gesamtlast von Wandhalterung und Gerät tragen können.
3. Es sind mindestens 2 Personen erforderlich, um die genannten Arbeiten auszuführen. Eine Missachtung der Hinweise kann zu Geräte- und Wandschäden oder Verletzungen führen.
4. Beachten Sie ebenfalls alle Hinweise bzgl. ausreichender Belüftung und geeigneter Montageflächen Ihres Bildschirms. Entsprechende Hinweise finden Sie in der Anleitung Ihres Bildschirms.

Befestigungsmaterial

- | | | |
|---------------------------|---------------------------|---------------------------|
| (A) Schraube (x5) | (B) M6 x 30 Schraube (x4) | (C) M8 x 25 Schraube (x4) |
| | | |
| (D) M8 x 30 Schraube (x4) | (E) Abstandshülse (x4) | (F) Unterlegscheibe (x4) |
| | | |
| (G) Dübel (x5) | (H) Unterlegscheibe (x5) | (I) Wasserwaage (x1) |
| | | |

Schritt 1 – Anbringen der Bildschirmhalter

Wichtig! Gehen Sie beim Aufbau besonders vorsichtig vor. Vermeiden Sie es, den Bildschirm auf die Vorderseite zu legen, da das Display zerkratzt werden könnte.

Hinweis: Die beiliegenden Schrauben eignen sich für einen Großteil aller verfügbaren Bildschirme. Evtl. müssen Sie nicht alle beigefügten Teile verwenden. Nutzen Sie unbedingt für Ihr Gerät passende Schrauben.

Hinweis: Das beiliegende Befestigungsmaterial ist nur für Standard-Untergrund geeignet. Verwenden Sie in jedem Fall geeignete Schrauben und Dübel für die Installation entsprechend Ihres Bildschirms und Ihrer Wand.

1. Bestimmen Sie den geeigneten Schrauben-Durchmesser durch vorsichtiges Ausprobieren verschiedener Schrauben (M6 oder M8). Gehen Sie dabei nicht mit Gewalt vor, verwenden Sie bei Widerstand der Schrauben einen kleineren Durchmesser.

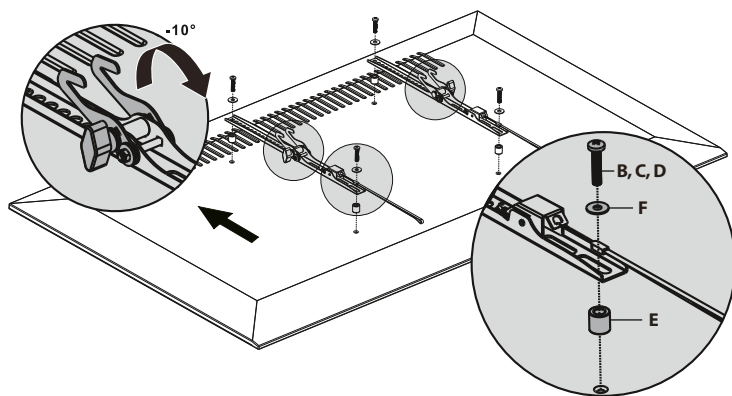

2. Bringen Sie die Haltearme an der Rückseite Ihres Bildschirms an. Verwenden Sie dazu die passenden Schrauben und Distanzhülsen.

3. Stellen Sie einen sicheren Halt der Schrauben sicher. Überdrehen Sie die Schrauben nicht und achten Sie darauf, dass sich die Schrauben nicht verkanten.

Schritt 2 – Anbringen der Wandhalterung

1. Gehen Sie bei der Montage mit äußerster Sorgfalt vor.
2. Das beiliegende Befestigungsmaterial ist nur für Standard-Untergrund geeignet. Verwenden Sie in jedem Fall geeignete Schrauben und Dübel für die Installation entsprechend Ihres Bildschirms und Ihrer Wand.
3. Die Wandhalterung darf nur an geeigneten Wänden montiert werden.
4. Verwenden Sie bei der Ausrichtung die Wasserwaage.
5. Stellen Sie sicher dass die Schrauben korrekt und fest sitzen und das Gewicht des Bildschirms tragen können, bevor Sie den Bildschirm auf die Halterung aufsetzen.

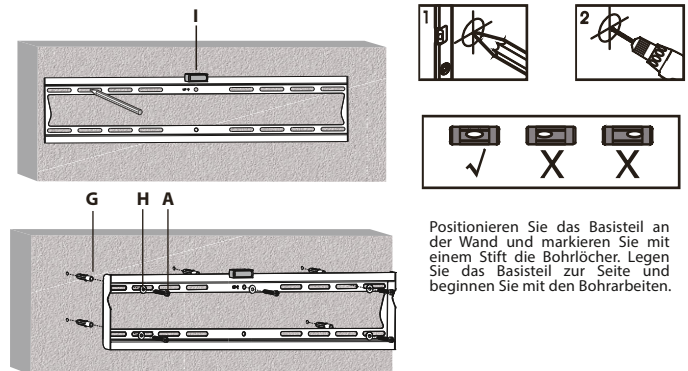

Positionieren Sie das Basisteil an der Wand und markieren Sie mit einem Stift die Bohrlöcher. Legen Sie das Basisteil zur Seite und beginnen Sie mit den Bohrarbeiten.

Schritt 3 – Endgültige Positionierung des Bildschirms

1. Achten Sie darauf, dass der Bolzen des Sicherheits-Mechanismus eingerastet ist, bevor Sie den Bildschirm auf die Halterung aufsetzen (siehe Abbildung). Heben Sie den Bildschirm unter Mithilfe einer weiteren, geeigneten Person hoch und setzen Sie ihn vorsichtig auf die Halterung auf. Lassen Sie den Bildschirm nicht los, bevor die Haltearme nicht korrekt auf der Halterung eingehakt sind und der Sicherheits-Mechanismus eingerastet (siehe Bild).

Hinweis: Damit der Bildschirm nicht unabsichtlich von der Halterung gestoßen wird, sollte eine Person den Bildschirm festhalten, bis die zweite Person alle restlichen Schritte abgeschlossen hat.

Um den Neigungswinkel des Bildschirms einzustellen, entriegeln Sie zunächst die Mechanik der Haltearme durch Drehen des Knopfes. Stellen Sie den gewünschten Winkel ein. Wenn die endgültige Position des Bildschirms erreicht ist, verriegeln Sie die Mechanik durch Drehen des Knopfes.

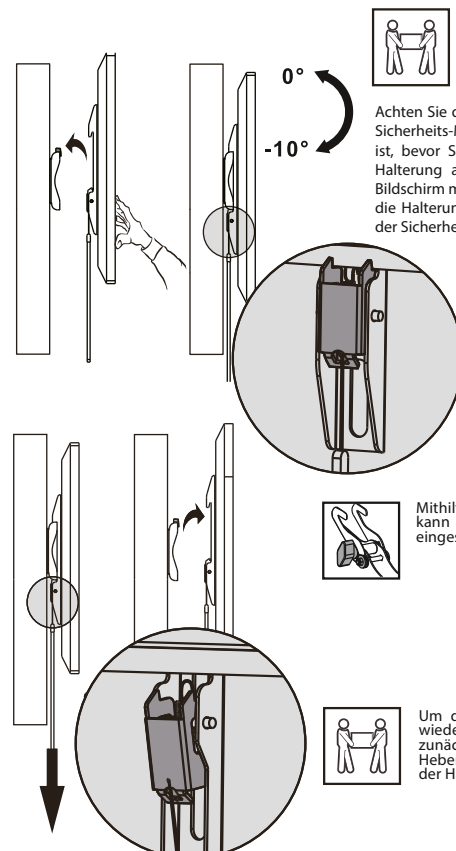

Achten Sie darauf, dass der Bolzen des Sicherheits-Mechanismus eingerastet ist, bevor Sie den Bildschirm auf die Halterung aufsetzen. Heben Sie den Bildschirm mit einer zweiten Person auf die Halterung. Achten Sie darauf, dass der Sicherheits-Mechanismus einrastet.

Mithilfe des Drehknopfes kann der Neigungswinkel eingestellt werden.

Um den Sicherheits-Mechanismus wieder zu lösen, ziehen Sie zunächst an der Schnur. Heben Sie den Bildschirm dann von der Halterung.